

AURABEAT

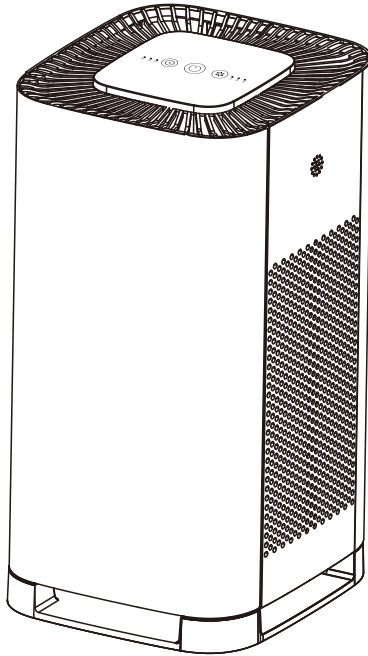

AG+ 銀イオン抗ウイルス空気清浄機 (LSP-X1)



取扱説明書

ご購入いただき、ありがとうございます。商品を正しく安全に使用して頂く為に、この取付説明書をよくお読みの上、作業を行ってください。ご使用になられた後は大切に保管し、いつでも取り出して確認できるようにしてください。

目次

P.1 安全のしおり

P.2 同梱品／製品構造

P.3 操作説明

クリーニングとメンテナンス

P.4 フィルターの交換

P.5 トラブルシューティング

アフターサービス

販売保証後

ご使用いただく前に

本機を電源に接続する前に、お客様ご使用の電源の電圧が正しいか確認してください。

電源ケーブルが損傷している場合は、危険を回避するために、製造元、そのサービス代理店にお問い合わせください。お客様ご自身で本機を修理しないでください。掃除や片付けをするときは、本機の電源を切ってから始めてください、本機を使用しない場合は必ずACアダプターのプラグを抜いてください。(ケーブルではなくプラグを持って抜いてください)

ご使用環境

爆発性ガスが蓄積する可能性のある部屋で、本機を操作しないでください。塗料や接着剤から溶剤やガソリンが漏れると爆発する危険があります。

燃えているもの(ろうそく、タバコなど)を本機の近くに置かないでください。損傷や火災の危険があります。

湿気が本機内に蓄積して感電を引き起こす可能性があるため、バスルーム・シャワー・プールなど、湿度が高い部屋で本機をを操作しないでください。

ご使用中は、部屋でスプレーを使用しないでください。

フィルターにアロマオイルを加えないでください。

本機は、0～40℃の室温でのみ操作してください。

ご使用中

フィルターを正しくセットし、カバーを正しく閉じた状態でのみ本機をを操作してください。

本機の送風口などの開口部に物などを挿入しないでください。

本機をオープンなどの調理器具や暖房器具、その他の熱源の近くに置かないでください。

作動中の本機から異臭を感じた場合は、速やかにプラグを抜いてください。

作動中、本機を取り外す必要がある場合は、電源を切り、プラグを抜いてください。

掃除について

ワイヤーブラシやその他の研磨作用のある物は使用しないでください。

酸性またはクレンザーなどの洗剤は使用しないでください。

清掃やメンテナンスを行う前に、必ず電源を切り、プラグを抜いてください。

添加剤を含まない乾いた柔らかい布等で本機表面を清掃してください。

本機を水に浸して清掃しないでください。感電や火災の原因になります。

注意

お客様の安全のために、すべてのパッケージ(ビニール袋、箱、発泡スチロールなど)を手の届かないところに置き保管してください。

お客様がデバイスを操作したり、遊んだりしないように注意してください。

同梱品



空気清浄機



フィルター

本機内に配置されています。
使用する前にビニール袋を取り外してください



取扱説明書

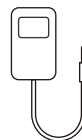

ACアダプター

製品構造

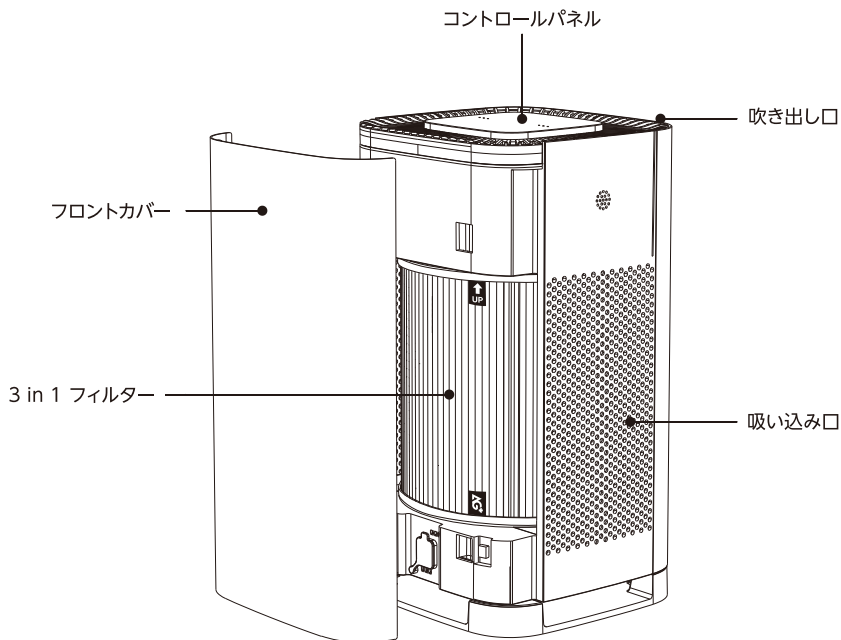

タッチパネル図



機能紹介



電源ボタン：このボタンをタッチして、本機の電源を ON または OFF にします。
起動時に、おやすみライトとマイナスイオン発生器はデフォルトで ON になっています。



タイマーボタン：このボタンをタッチすると、タイマー機能が ON になります。

a.タイマーは2時間、4時間、6時間の順番で切り替えできます。

選択した時間が経過すると、本機の電源が自動的に OFF になります。

b.スタンバイ状態で、タイマー機能を使用して自動 ON に設定することができます。



風速ボタン：このボタンをタッチして、ファンの速度を調整できます。

間接照明ライト：電源 ON 状態に、タイマーボタンを3秒間長押しで、間接照明のLEDライトの ON/OFF ができます。

クリーニングとメンテナンス

清掃やメンテナンスを行う前に、本機の電源を切り、電源プラグを抜いてください。

1.本機表面をきれいにします

1.1 柔らかい布を使用して汚れを拭き取ります。

1.2 簡単に拭き取れない汚れは、洗剤を着けた柔らかい布で拭き取ってください。

2.フィルターの清掃

2.1 フィルター表面にほこりが付着している場合は、掃除機を使用して表面のほこりを掃除してください。

フィルターの寿命を延ばすことができます。(2ヶ月に1回の清掃をお勧めします)

2.2 フィルターを洗ったり、濡らしたりしないでください。

フィルターの点検と交換

1. 本機は使用開始から3,000時間以上経過した時に、フィルターチェックするようにお知らせします。タイマーインジケータライトが3つとも点灯します。

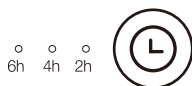

2. 電源を OFF にしてから、ACアダプターを抜きます。

3. フロントカバーの下側を上へ押し上げ、取り外します。

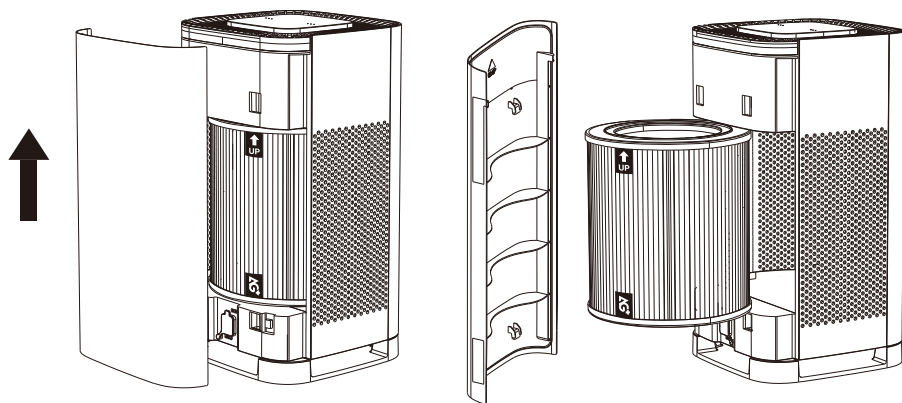

4. 3 in 1 フィルターを取り出して確認します。

4.1 フィルターの一部が濃い灰色または黒色に変わっている場合、フィルターを交換する必要があります。使用済みのフィルターはゴミ袋に入れて廃棄してください。交換用のフィルターを本機に挿入してください、フィルターの白い矢印が上を向いていることを確認し、フロントカバーを閉じます。

4.2 フィルターの色がまだ白いまま、または薄い灰色の場合、フィルターを本機に戻しフロントカバーを閉じてください。フィルターはさらに3000時間使用できます。

5. 電源を入れて本機が正常に作動しているか確認してください。

Ⓞ と Ⓟ を同時に押し3秒間長押しでタイマーインジケータライトがリセットされます。

トラブルシューティング

空気清浄機が正常に動作しない場合は、修理に出す前に以下の事例をご確認ください。

問題	原因	解決策
空気清浄機が動作しません。	A. 電源の問題。 B. フィルターの向きが反対です。 C. デバイスが故障しています。	A. 電源を入れ直してください。 B. フィルターを正しい向きで入れ直してください。 C. アフターサービスにお問い合わせください。
空気清浄機の吹き出し口から出る空気が異常な臭いがする。	A. フィルターの寿命が過ぎています。 B. 部屋の空気自体が異常な臭い。	A. フィルター交換してください。 B. 部屋の窓を開け換気してください。 換気後、空気清浄機から臭いがしないか確認してください。
空気清浄機は動作しているが空気の質が全く改善されてません。	A. フィルターがセットされていない。 B. 本機が狭い床または障害物の近くに置かれています。 C. フィルターが汚れています。	A. フィルターを正しい向きで取り付けてください。 B. 障害物を取り除くか、場所を変更して空気清浄機を設置してください。 C. フィルターを清掃するか交換してください。
空気清浄機から異音が発生する。	A. 空気清浄機内に異物があります。 B. 本機が平らでない場所に置かれている。 C. デバイスが故障しています。	A. 本機の電源を切り、プラグを抜いてください。 問題がある場合は、異物を取り除いてください。 B. 設置場所を変更してください。 C. アフターサービスにお問い合わせください。

注記：上記のトラブルシューティングを行っても問題を解決することはできない場合は、販売代理店またはアフターサービスにお問い合わせください。自分で分解したり修理したりしないでください。

アフターサービス

- 1年間の無料保証
- 保証期間後でも、有料にてサービスがご利用になれます。
- 以下の条件は、保証の対象外です。
 - 人為的要因による損傷
 - 不正な分解または修理による損傷
 - 使用後の通常の摩耗
 - フィルターの交換
 - 不適切な設置と使用による損傷

ご注意

以下の情報にご確認ください。

- 1年間の無料保証が提供されます。
- 購入領収書または納品書などの記録を大切に保管してください。
- 保証の条件と詳細は、本書をよくお読みください。

保証について

保証期間

- 1年間の無料保証

1. 保証条件

- 購入日から、保証期間は1年です。
メンテナンスサービスは無料です。
(不正な分解または修理による損傷を除く)
- 弊社よりの無償ギフトの場合は保証の対象外です
- 購入領収書、納品書、お届け伝票等を全てお持ちの方

2. パーツ交換

スベアパーツは、保証期間中は無料で提供され、保証期間後は市場価格にて有料でご購入いただけます。フィルターはスベアパーツとは見なされません。フィルターには無料保証は適用されません。

AURABEAT

すべての人にとって安全で清潔な空気を

販売元 日本総代理店

 **TAKASYOU**

株式会社 高昇

〒132-0003

東京都江戸川区春江町2丁目31-15

URL: <https://takasyou.jp/>

お買い上げ頂きました各店舗へお問い合わせください。